

FSL210

Универсальное устройство порционирования и перекручивания сосисок



Разные задачи – одна машина

FSL210 – название говорит само за себя: гибкая сосисочная линия. Универсальная машина для производства сосисок, подходит практически для любого применения. На самом деле, гибкость – это слово, которое лучше всего описывает FSL210. Она идеально подходит для выпуска широкого ассортимента различных продуктов. Машина всегда гибко адаптируется под продукт, а не наоборот. FSL210 воплощает все идеи в реальность.



Гибкая сосисочная линия FSL210

FSL210 – универсальное устройство для точного порционирования, перекручивания и разделения сосисок в натуральной, коллагеновой и целлофановой оболочках.

Универсальный принцип работы

Каждый продукт требует индивидуальный подход и FSL210 показывает себя во всей красе. Калибр и вес порций задается через интуитивное управление на вакуумном шприце-наполнителе или на пульте управления FSL 210. Данные сохраняются при смене программы. А длина? Длину машина рассчитывает сама, перекручивая точно в нужном месте без дополнительных расчетов и программирования. Очень точно и полностью автоматически, независимо от длины сосиски. Работать на FSL 210 сможет каждый. Если необходима другая длина, например, для производства сосисок с неплотной набивкой, то настройки можно изменить вручную. Встроенное устройство деления разделяет сосиски точно в том месте, где это необходимо. Устройство, которое может надежно делать все, возможна интеграция с навешивающей линией. При переходе на продукт другого калибра или веса, необходимо снова задать вес и калибр, а длина рассчитается автоматически, и Вы получите нужный Вам равно-мерный продукт: точный вес, стабильный калибр и длина.

И это при скорости до 800 тактов/мин! Кроме того, количество перекруток также легко можно изменить: неважно, что Вы производите венские, чоризо, сардельки или хот-доги. Опция распознавания конца натуральных оболочек позволяет оптимально использовать оболочку: снижаются затраты на оболочку, увеличивается прибыль.

Гибкая длина линкерных лент

Они отвечают за (почти) все: как за транспортировку, так и за фиксацию сосисок во время процесса перекрутки. FSL210 делает это настолько гибко, что может быть произведен продукт любой длины. Три пары ремней гарантируют идеальный процесс. После перекручивающей ленты вторая пара захватывает сосиски для растягивания места перекрутки, фиксирует точку разделения и обеспечивает идеальное разделение для любых типов оболочки.

Гибкое использование ножа

Настоящий универсал. В зависимости от того, производится ли на FSL210 цепочки сосисок или отдельные сосиски – при необходимости ножи точно отделяют сосиски друг от друга. Технология резки проверена на практике. Деление осуществляется автоматически, быстро и точно, независимо от выбран-

ной программы – поштучно, попарно или на более длинные цепочки. Это позволяет более гибко использовать машину.

Ножи доступны для обслуживания. Простая санобработка и быстрая замена ножей увеличивают производительность.

Гибкая длина сосисок

Сенсорные датчики контролируют процесс набивки. Интеллектуальное управление FSL 210 распознает конец натуральной оболочки (опция). Слишком ранний запуск шприца или запоздалое отключение на последней порции, которая бывает пустой, ушли в прошлое. Аккуратная и чистая работа на самой высокой скорости – такая, какой она должна быть.

Краткий обзор преимуществ:

- Универсальность
- Встроенное делительное устройство
- Высокая производительность
- Работа на любых оболочках
- Гибкая регулировка длины при заданном весе и калибре продукта
- Определение конца оболочки
- 2 минуты на переналадку
- Простая санобработка
- Датчик старт-/стоп с функцией быстрого запуска



Технические характеристики

Тактовая производительность:	до 800 порц./мин. (зависит от оболочки, калибра и веса)
Длина порции:	от 55 мм – без ограничения, при штучном делении от 40 мм – без ограничения при 2 и более сосисках
Калибр:	13 – 40+
Виды оболочек:	Натуральная, коллагеновая и целлофановая оболочка
Длина кукол:	до 350 мм (коллагеновая оболочка)

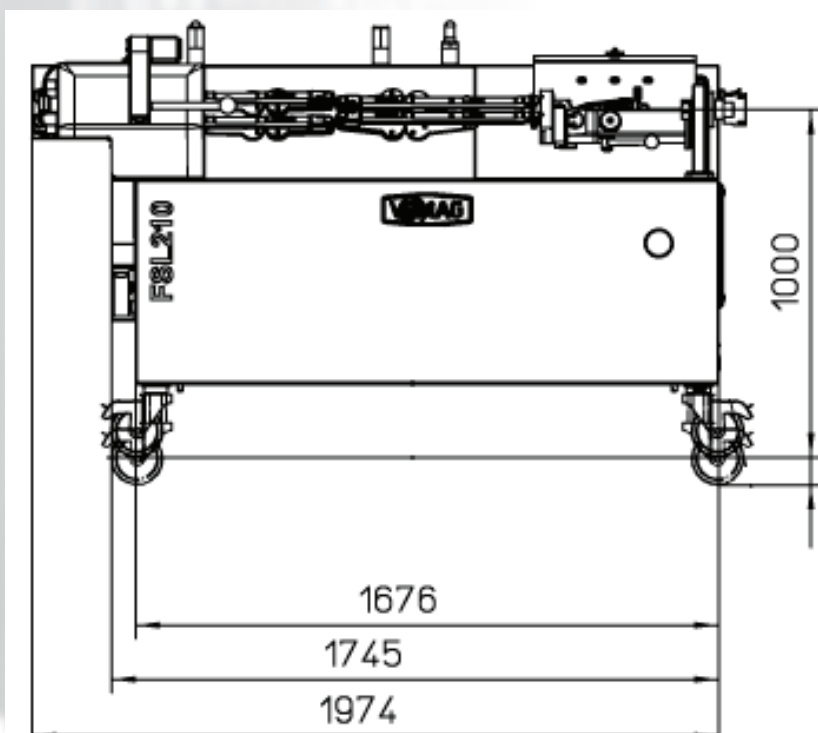
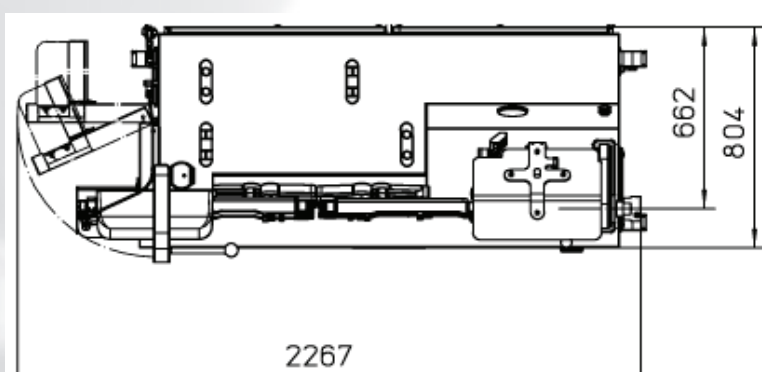

БЕГАРАТ

Брухсаль, Германия
+49 (7251) 441 49 0

Подольск
+7 (495) 926 25 20

Санкт-Петербург
+7 (812) 448 36 24

Беларусь
+375 291 56 74 32

Казахстан
+7 747 562 16 02

Узбекистан
+998 90 019 25 20

WWW.BEGARAT.RU